

手押し式スライドラック DIC-SL220/250

高低差をつけ、ハンドル同士の干渉を解消

自転車駐車場工業会
認定品

収納可能
自転車
一覧

自転車サイズ	タイヤ幅	自転車重量	電動アシスト
22～27インチ	60mm以下	35kg以下	低床ラック推奨

オプションの専用金具を取り付けることで、16～20インチの自転車が収納可能になります。

仕様

メインレール	SUS304 Φ25×t2.5 / 32×t5
サブレール	高耐食溶融亜鉛めっき鋼板 (JIS G 3323) t3.2
本体フレーム主要	高耐食溶融亜鉛めっき鋼板 (JIS G 3323) t1.6
部品	高耐食溶融亜鉛めっき鋼板 (JIS G 3323) t2.3
前輪固定グリッパ	高耐食溶融亜鉛めっき鋼板 (JIS G 3323) t2/t3.2
クッションゴム	EPT 硬度 40° Φ40/Φ32
アンカーボルト	スチール Φ10 / 80×25 亜鉛メッキ

- ・メンテナンスフリー
- ・特殊な自転車は収納できない場合があります。
- ・自転車以外のものを収納しないでください。
- ・設置箇所は土間コンクリート基礎が原則です。
- ・土間勾配 0.6% 未満が推奨です。

寸法図

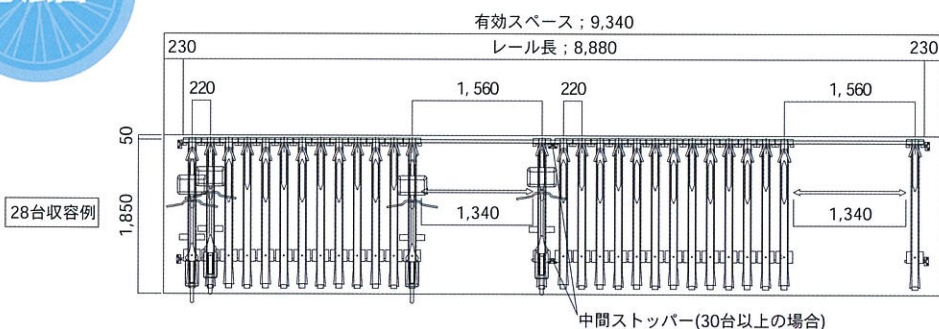

側面図

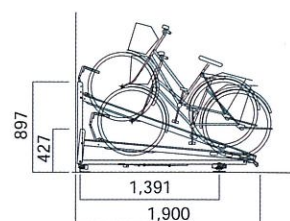

※引出寸法1,500mm (メーカー推奨)

BeAT

Be Authentic TKG

≡ 個別ロック ≡

洗練されたデザイン

多様な現代の自転車に

幅広く対応する機能性を両立。



使いやすいラック



14インチ~29インチ対応で
確実な管理&整理



不正利用防止構造



使いやすいラック

高低交互に配列し、かつ左右にもスイングするため両隣に自転車がある場合にも、スムーズに出し入れが可能です。



14インチ～29インチ対応で 確実な管理&整理

14インチ～29インチのタイヤに対応しているため、多様な自転車を収容でき、確実な管理にくわえ、整理・転倒防止が行えます。



不正利用防止構造

不正利用を防止する構造となっており、ラックに収容するだけでしっかりとロックがかかります。



自転車がいない状態は点灯



無料時間内は点滅



ロック状態で消灯



→ 2本のツメがタイヤをロック

寸法図

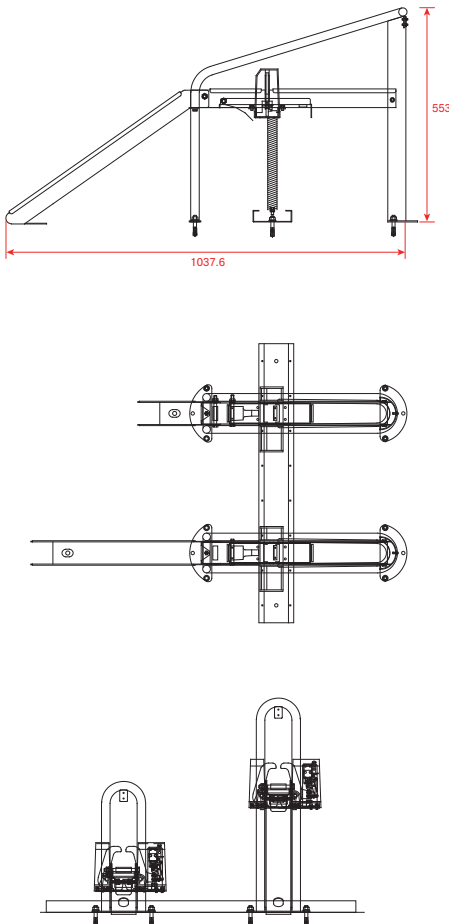

仕様

製品型式		CLTK10
機能	動作	ラックレール進入による前輪のロック及び精算による自動解放機能
	表示灯	空車時:点灯 入庫時:点滅 ロック時:消灯
	イタズラ防止	●
	非常時手動解放	●
仕様	材質	ZAM 鋼板(一部ステンレス鋼)
	環境条件	0°C～45°C 屋内・屋外設置可能
	電源	上位機器からの給電による
	レイアウト仕様	駐輪ピッチ:400mm(標準) 奥行:1800mm(自転車含む) 通路幅:1500mm(推奨)
	据付方法	アンカーボルトによる固定
	駐輪可能な車輪径	14インチ～29インチ
	駐輪可能な車輪幅	最大60mm(マウンテンバイク対応)
ロック可能なタイヤ厚み	最大66mm(マウンテンバイク対応)	

製造元



〒222-0033 神奈川県横浜市港北区新横浜2-7-19 竹生第2ビル5F
Tel.045-471-8300 Fax.045-471-8575
Web.https://www.tokaigiken.co.jp/



■代理店

BeAT

Be Authentic TKG

≡ バイクロック ≡

素材変更による軽量化を実現
操作がより簡単・安全に。

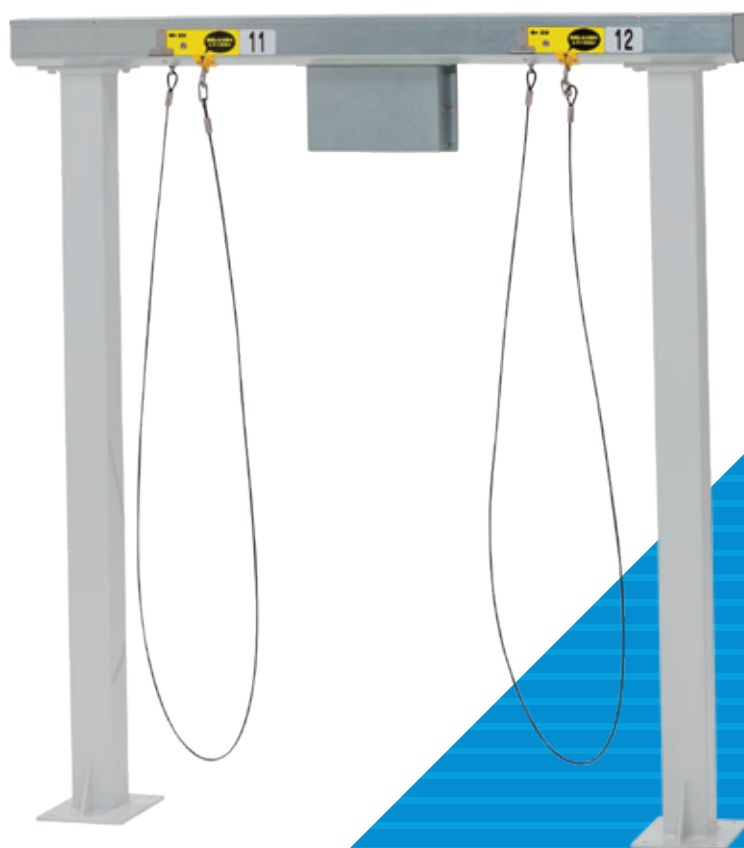

確実な管理機能

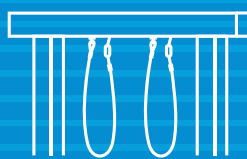

安全利用



多様な車両に対応



確実な管理機能

前輪にワイヤーを通すだけの簡単操作で、時間管理を行うことができます。ユニットに視認性の高いLEDランプがある事で、ロック状態のチェックが素早く行えます。

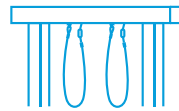

安全利用

従来品よりロックプレートを経量化し、ロック装置の位置を最適化したことで、左右に車両がある場合にも簡単・安全にロック操作ができるようになりました。



多様な車両に対応

原付から大型二輪まで駐車可能。400mm～1200mmピッチに対応できます。



ステップ1

プレートを抜きます



ステップ2

バイクの前輪にワイヤーを通して差し込みます



ステップ3

使い終わったらプレートを元の位置に差し込みます



ランプで状態表示

無料時間内は点滅、ロック状態で消灯します

寸法図

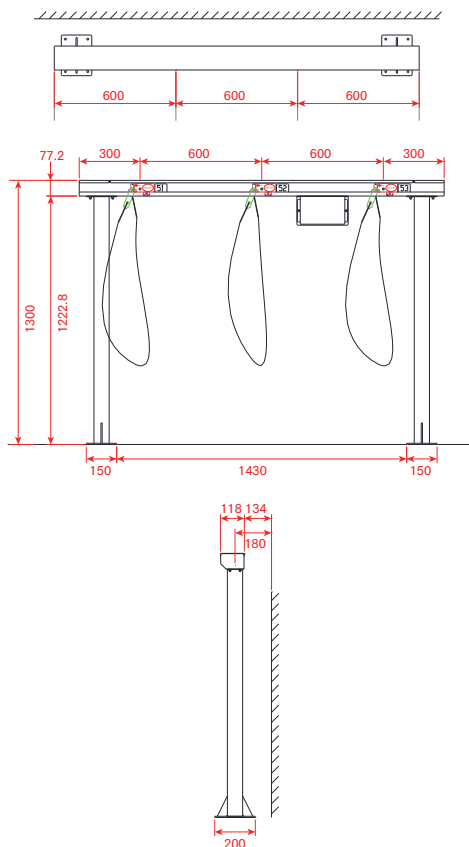

仕様

製品型式		WLTG10
機能	機能	ワイヤ挿入による前輪のロック及び精算による自動解放機能
	表示灯	空車時:点灯 入庫時:点滅 ロック時:消灯
	非常時手動解除	●
仕様	材質	ZAM 鋼板(一部ステンレス鋼)
	環境条件	0°C~45°C 屋内・屋外設置可能
	電源	上位機器からの給電による
	据付方法	アンカーボルトによる固定

製造元



〒222-0033 神奈川県横浜市港北区新横浜2-7-19 竹生第2ビル5F
Tel.045-471-8300 Fax.045-471-8575
Web.https://www.tokaigiken.co.jp/



■代理店